

事 務 連 絡
平成 29 年 5 月 26 日

関係各位

厚生労働省保険局医療課

「データ提出の実績が認められた保険医療機関のデータ提出加算の取扱いについて」等
について

標記について、別添にて、地方厚生(支)局医療課長、都道府県民生主管部(局)国民健康保険
主管課(部)長及び都道府県後期高齢者医療主管部(局)後期高齢者医療主管課(部)長あて通知し
ましたので、各位におかれましても、関係者に対し周知を図られますようお願いいたします。

【通知】

- 「データ提出の実績が認められた保険医療機関のデータ提出加算の取扱いについて」
(平成29年 5 月12日付保医発0512第1号)

- 「データの提出に遅延等が認められた保険医療機関におけるデータ提出加算の取扱
いについて」 (平成29年 5 月12日付保医発0512第3号)

- 「厚生労働大臣が指定する病院の病棟における療養に要する費用の額の算定方法の
一部改正等に伴う実施上の留意事項について」の一部改正について (平成29年 5
月23日付保医発0523第1号)

- 「厚生労働大臣が指定する病院の病棟における療養に要する費用の額の算定方法第
一項第五号の規定に基づき厚生労働大臣が別に定める患者について」の一部改正
について (平成29年 5 月23日付保医発0523第2号)

(送付先関係団体等)

公益社団法人日本医師会
公益社団法人日本歯科医師会
公益社団法人日本薬剤師会
一般社団法人日本病院会
公益社団法人全日本病院協会
公益社団法人日本精神科病院協会
一般社団法人日本医療法人協会
一般社団法人日本社会医療法人協議会
公益社団法人全国自治体病院協議会
一般社団法人日本慢性期医療協会
一般社団法人日本私立医科大学協会
一般社団法人日本私立歯科大学協会
一般社団法人日本病院薬剤師会
公益社団法人日本看護協会
一般社団法人全国訪問看護事業協会
公益財団法人日本訪問看護財団
独立行政法人国立病院機構本部
国立研究開発法人国立がん研究センター
国立研究開発法人国立循環器病研究センター
国立研究開発法人国立精神・神経医療研究センター
国立研究開発法人国立国際医療研究センター
国立研究開発法人国立成育医療研究センター
国立研究開発法人国立長寿医療研究センター
独立行政法人地域医療機能推進機構
独立行政法人労働者健康安全機構
健康保険組合連合会
全国健康保険協会
公益社団法人国民健康保険中央会
社会保険診療報酬支払基金
警察庁長官官房給与厚生課
総務省自治行政局公務員部福利課
総務省自治財政局地域企業経営企画室
財務省主計局給与共済課
文部科学省高等教育局医学教育課
文部科学省高等教育局私学行政課
文部科学省初等中等教育局財務課
各都道府県後期高齢者医療広域連合
大臣官房地方課
医政局医療経営支援課
労働基準局労災管理課
労働基準局補償課
労働基準局安全衛生部計画課
保険局保険課
社会保険研究所
公益財団法人日本医療保険事務協会

保 医 発 0 5 1 2 第 1 号

平 成 2 9 年 5 月 1 2 日

地方厚生（支）局医療課長
都道府県民生主管部（局）
国民健康保険主管課（部）長
都道府県後期高齢者医療主管部（局）
後期高齢者医療主管課（部）長

） 殿

厚生労働省保険局医療課長
（公印省略）

データ提出の実績が認められた保険医療機関のデータ提出加算の取扱いについて

「診療報酬の算定方法」（平成20年厚生労働省告示第59号）第1章第2部第2節入院基本料等加算に規定する項目のうち、A245データ提出加算については、「基本診療料の施設基準等及びその届出に関する手続きの取扱いについて」（平成28年3月4日保医発0304第1号。以下「施設基準通知」という。）において、当該施設基準に係る届出を行うには、厚生労働省保険局医療課よりデータ提出の実績が認められた保険医療機関として通知（以下「データ提出通知」という。）されることが必要となっている。

今般、別添の保険医療機関あてにデータ提出通知を発出したことから、当該保険医療機関は、施設基準通知に定める様式40の7「データ提出加算に係る届出書」にデータ提出通知を併せて届け出ることとA245データ提出加算の算定が可能となるため、その取扱いに遺漏のないよう関係者に対し、周知を図られたい。

保険医療機関名	住所
医療法人愛全病院	北海道札幌市南区川沿13条2丁目1番38号
医療法人遠山病院	岩手県盛岡市下ノ橋町6-14
医療法人社団愛生会昭和病院	岩手県一関市田村町6番3号
岩手県立大東病院	岩手県一関市大東町大原字川内128番地
岩手県立軽米病院	岩手県九戸郡軽米町大字軽米第2地割54番地5
医療法人社団小白川至誠堂病院	山形県山形市東原町1丁目12番26号
社団医療法人呉羽会呉羽総合病院	福島県いわき市錦町落合1番地1
医療法人三愛会池田記念病院	福島県須賀川市森宿字狐石129-7
医療法人真心会西山堂病院	茨城県常陸太田市木崎二町931-2
医療法人桃李会御殿山病院	栃木県鹿沼市今宮町1682-2
医療法人社団友志会石橋総合病院	栃木県下野市石橋628番地
医療法人パテラ会月夜野病院	群馬県利根郡みなかみ町真庭316
下仁田南牧医療事務組合下仁田厚生病院	群馬県甘楽郡下仁田町下仁田409番地
医療法人社団仁心会越谷ハートフルホスピタル	埼玉県越谷市川柳町三丁目50番地1号
医療法人社団武蔵野会TMG宗岡中央病院	埼玉県志木市上宗岡5-14-50
医療法人壽鶴会菅野病院	埼玉県和光市本町28番3号
医療法人鈴木外科病院	埼玉県本庄市児玉町八幡山293
医療法人桂水会岡病院	埼玉県本庄市北堀810番地
医療法人鳳生会成田病院	千葉県成田市押畑896
医療法人社団浩生会浩生会スズキ病院	東京都練馬区栄町7-1
医療法人社団成和会西新井ハートセンター病院	東京都足立区西新井本町1-12-12
社会福祉法人黎明会南台病院	東京都小平市小川町1-485
社会医療法人社団健生会健生会ふれあい相互病院	東京都立川市錦町1-16-15
医療法人社団白美会新潟西蒲メディカルセンター病院	新潟県新潟市西蒲区巻甲4368番地
新潟市国民健康保険新潟市立病院	新潟県新潟市本町三丁目5番3号
医療法人清友会笠松病院	岐阜県岐阜市中鷲3丁目11番地
医療法人瑞心会渡辺病院	愛知県知多郡美浜町大字野間字上川田45-2
医療法人甲聖会甲聖会記念病院	大阪府吹田市江の木町7番1号
医療法人アエバ会アエバ外科病院	大阪府大阪市生野区勝山南4-6-5
医療法人豊旺会共立病院	大阪府大阪市阿倍野区阪南町1-49-2
医療法人正雅会辻本病院	大阪府大阪狭山市池之原2丁目1128番地の2
医療法人社団西宮回生病院	兵庫県西宮市大浜町1番4号
医療法人協和会協立温泉病院	兵庫県川西市平野1丁目39番1号
公立香住病院	兵庫県美方郡香美町香住区若松540番地
公立浜坂病院	兵庫県美方郡新温泉町二日市184番地の1
医療法人和幸会阪奈中央病院	奈良県生駒市俵口町741番地
医療法人弘智会上山病院	和歌山県和歌山市内原998
医療法人社団菅病院	岡山県井原市井原町124番地
医療法人敬和会近藤病院	岡山県真庭市勝山1070
鏡野町国民健康保険病院	岡山県苫田郡鏡野町寺元365番地
国家公務員共済組合連合会共済病院忠海分院	広島県竹原市忠海中町2丁目2番45号
医療法人慈成会寺沢病院	徳島県徳島市津田西町1丁目2番30号
医療法人緑会小川病院	徳島県鳴門市撫養町斎田字北浜99番地
医療法人輝松会松尾内科病院	福岡県福岡市西区下山門団地40番5号
久留米中央病院	福岡県久留米市小森野2丁目3-8
医療法人CLSすがはら菅原病院	福岡県大牟田市小川町30-1
医療法人静光園白川病院	福岡県大牟田市上白川町一丁目146番地
医療法人ユーアイ西野病院	福岡県嘉麻市鴨生532番地
医療法人回生会リハビリテーションセンター熊本回生会病院	熊本県上益城郡嘉島町鯉1880
医療法人中津第一病院	大分県中津市大字宮夫252番地2
医療法人樹会臼杵病院	大分県臼杵市大字江無田1154番地1
医療法人友光会整形外科押領司病院	宮崎県小林市細野162番地
医療法人あおぞら会岩尾病院	鹿児島県鹿児島市甲突町17番18号
医療法人晃和会指宿さがら病院	鹿児島県指宿市湯の浜一丁目11番29号
肝付町立病院	鹿児島県肝属郡肝付町北方1953番地
医療法人権原会有馬病院	鹿児島県南さつま市加世田地頭所570
医療法人ユカリア沖縄かんなん病院	沖縄県国頭郡宜野座村字漢那469番地

保 医 発 0 5 1 2 第 3 号

平 成 2 9 年 5 月 1 2 日

地方厚生（支）局医療課長
都道府県民生主管部（局）
国民健康保険主管課（部）長
都道府県後期高齢者医療主管部（局）
後期高齢者医療主管課（部）長

） 殿

厚生労働省保険局医療課長
（公印省略）

データの提出に遅延等が認められた保険医療機関におけるデータ提出加算の取扱いについて

「診療報酬の算定方法」（平成20年厚生労働省告示第59号）第1章第2部第2節入院基本料等加算に規定する項目のうち、A245 データ提出加算については、データの提出（データの再照会に係る提出も含む。）に遅延等が認められた保険医療機関は、当該月の翌々月において当該加算が算定できないこと等とされているところである。

今般、別添の保険医療機関において、平成29年4月22日に提出すべき平成29年1月から3月分のデータの提出に遅延等が認められたため、平成29年6月のデータ提出加算を算定することができないことから、その取扱いに遺漏のないよう関係者に対し、周知徹底を図られたい。

保険医療機関名	住所		適用期間
医療法人静仁会静仁会静内病院	056-0005	北海道日高郡新ひだか町静内こうせい町1丁目10番27号	平成29年6月1日から 平成29年6月30日
砂川市立病院	073-0196	北海道砂川市西4条北3丁目1番1号	
医療法人弘愛会弘愛会病院	036-8051	青森県弘前市大字宮川三丁目1番地4	
岩手県立磐井病院	029-0192	岩手県一関市狐禅寺字大平17番地	
南三陸病院	986-0725	宮城県本吉郡南三陸町志津川字沼田14番地3	
医療法人卓和会藤井脳神経外科病院	329-1105	栃木県宇都宮市中岡本町461-1	
医療法人社団日高会日高リハビリテーション病院	370-2104	群馬県高崎市吉井町馬庭2204番地	
医療法人社団康栄会浦安病院	279-0002	千葉県浦安市北栄四丁目1番18号	
医療法人社団広恵会春山記念病院	169-0073	東京都新宿区百人町1丁目24番5号	
社会福祉法人恩賜財団済生会支部東京都済生会向島病院	131-0041	東京都墨田区八広1丁目5番10号	
医療法人社団高裕会深川立川病院	135-0011	東京都江東区扇橋2-2-3	
医療法人社団大隅会森本病院	180-0004	東京都武蔵野市吉祥寺本町2丁目2番5号	
神奈川県厚生農業協同組合連合会伊勢原協同病院	259-1187	神奈川県伊勢原市田中345	
医療法人社団志朋会加納渡辺病院	500-8486	岐阜県岐阜市加納城南通1丁目23番地	
亀岡市立病院	621-8585	京都府亀岡市篠町篠野田1番地1	
京都府立医科大学附属北部医療センター	629-2261	京都府与謝郡与謝野町字男山481	
医療法人ラポール会青山第二病院	586-0033	大阪府河内長野市喜多町192番地の1	
奈良県西和医療センター	636-0802	奈良県生駒郡三郷町三室1丁目14番16号	
医療法人長府病院	752-0973	山口県下関市長府中之町2番4号	
徳島県立海部病院	775-0006	徳島県海部郡牟岐町大字中村字本村75-1	
医療法人康正会けご病院	810-0023	福岡県福岡市中央区警固1-14-8	
医療法人尽心会百武整形外科病院	840-0054	佐賀県佐賀市水ヶ江3丁目2番13号	
熊本市立熊本市民病院	862-8505	熊本県熊本市東区湖東1丁目1番60号	

地方厚生（支）局医療課長
都道府県民生主管部（局）
国民健康保険主管課（部）長
都道府県後期高齢者医療主管部（局）
後期高齢者医療主管課（部）長

殿

厚生労働省保険局医療課長
(公印省略)

「厚生労働大臣が指定する病院の病棟における療養に要する費用の額の算定方法の一部改正等に伴う実施上の留意事項について」の一部改正について

「厚生労働大臣が定める傷病名、手術、処置等及び定義副傷病名及び厚生労働大臣が指定する病院の病棟における療養に要する費用の額の算定方法第一項第五号の規定に基づき厚生労働大臣が別に定める者の一部を改正する告示」（平成29年厚生労働省告示第199号）が平成29年5月23日に告示され、同月24日付けで適用されることに伴い、「厚生労働大臣が指定する病院の病棟における療養に要する費用の額の算定方法の一部改正等に伴う実施上の留意事項について」（平成28年3月18日保医発第0318第2号。以下「留意事項通知」という。）を下記のとおり改正するとともに、改正の概要を示すので、関係者に対し周知徹底を図られたい。

記

1. 改正内容について

留意事項通知の診断群分類定義樹形図及び診断群分類定義表中、「060035 結腸(虫垂を含む。)の悪性腫瘍」、「060040 直腸肛門(直腸S状部から肛門)の悪性腫瘍」、「060180 クロウン病等」、「070560 全身性臓器障害を伴う自己免疫性疾患」、「130030 非ホジキンリンパ腫」及び「130040 多発性骨髄腫、免疫系悪性新生物」をそれぞれ別紙1及び別紙2のとおり改める。

2. 改正の概要について

「060035 結腸(虫垂を含む。)の悪性腫瘍」のうち手術・処置等2の6、「060040 直腸肛門(直腸S状部から肛門)の悪性腫瘍」のうち手術・処置等2の6に、それぞれ「アフリベルセプト ベータ」を、「060180 クロウン病等」のうち手術・処置等2の4、「070560 全身性臓器障害を伴う自己免疫性疾患」のうち手術・処置等2の7に、それぞれ「ウステキヌマブ」を、「130030 非ホジキンリンパ腫」のうち手術・処置等2の6に「フォロデシン塩酸塩」を、「130040 多発性骨髄腫、免疫系悪性新生物」のうち手術・処置等2の5に「イキサゾミブクエン酸エステル」を追加する。

060035 結腸(虫垂を含む。)の悪性腫瘍

手術・処置等 2
 1: 人工呼吸など
 2: 放射線療法
 3: 化学療法ありかつ放射線療法なし、
 トリフルリジン・チビラシル塩酸塩
 4: フルオロウラシル+レボホリナートカルシウム
 +イリノテカン塩酸塩水和物あり
 5: オキサリプラチン
 6: ペバシズマブ、アフリベルセプト ベータ
 7: セツキシマブなど

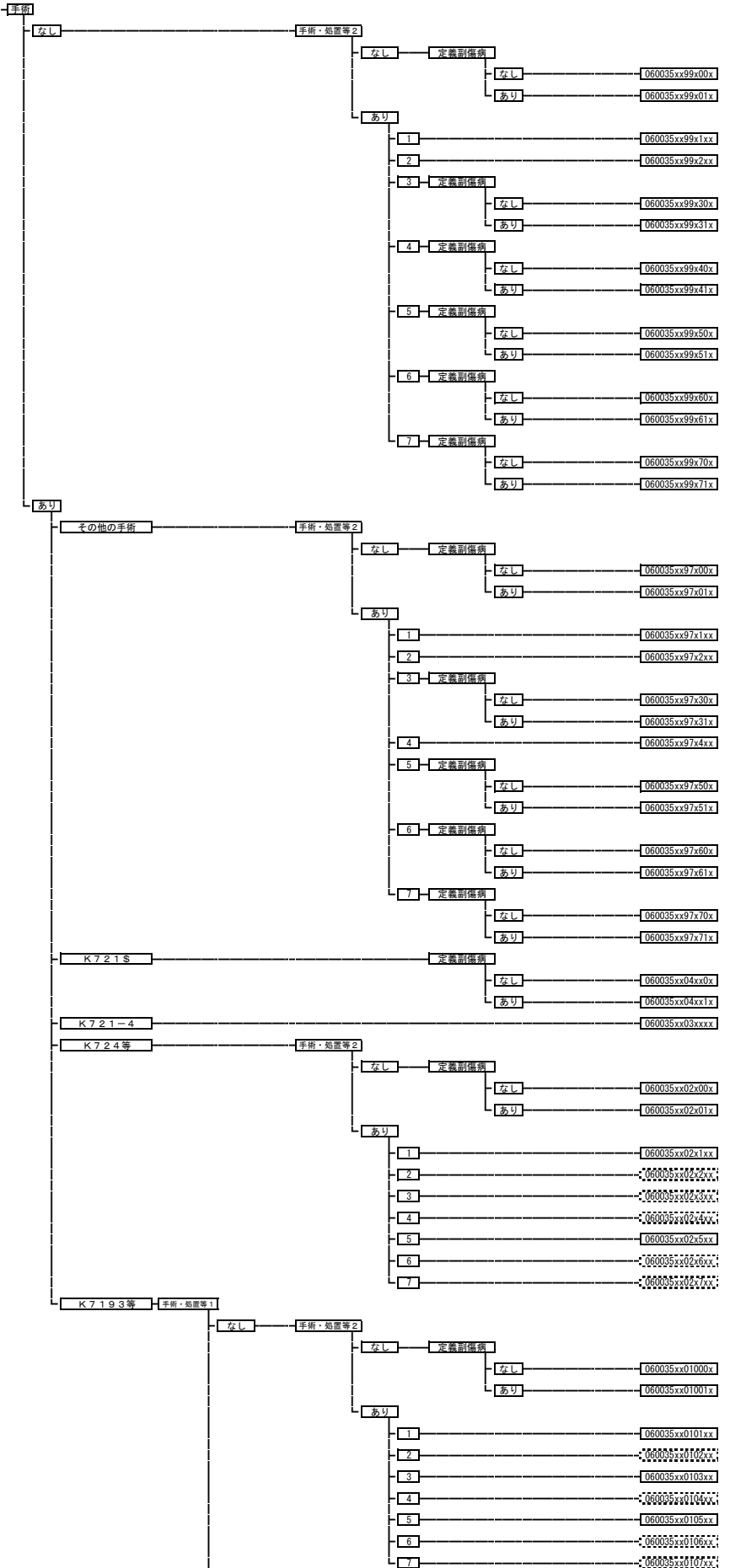

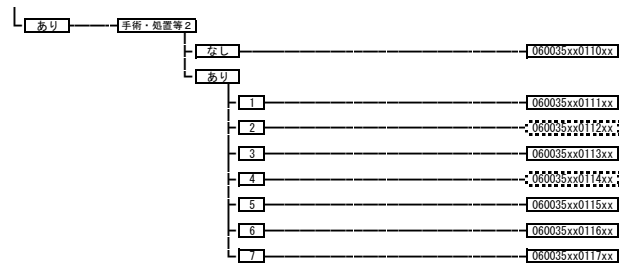

060040 直腸肛門（直腸S状部から肛門）の悪性腫瘍

手術・処置等2
 1: 人工呼吸など
 2: 化学療法なしかつ放射線療法あり、
 化学療法ありかつ放射線療法あり
 3: 化学療法ありかつ放射線療法なし、
 トリフルリジン・テビラシル塩酸塩
 4: フルオロウラシル・レボホリナートカルシウム
 +イリノテカン塩酸塩水和物あり
 5: オキサリプラチン
 6: ペバシズマブ、アフリベルセプト ベータ
 7: セツキシマブなど
 8: ニボルマブ、ベムプロリスマブ

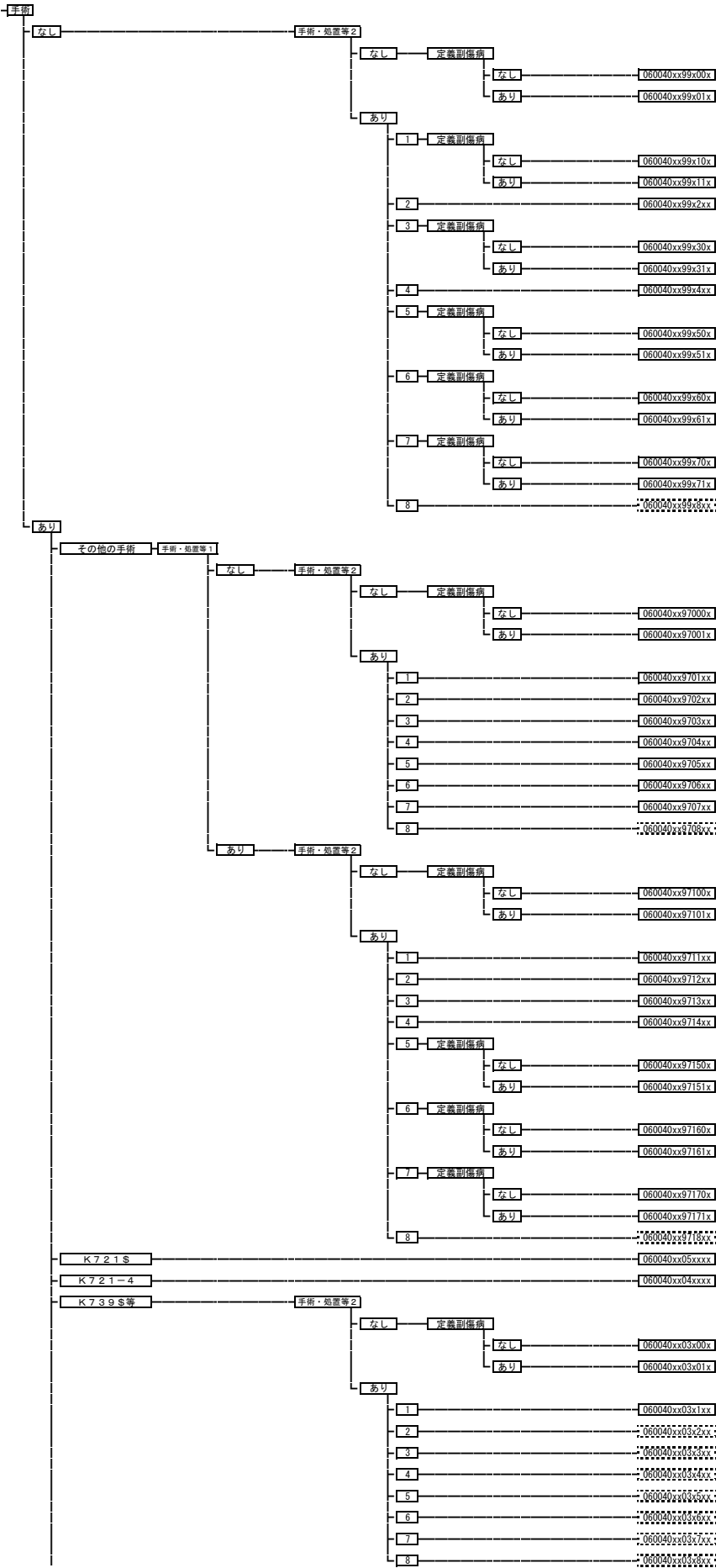

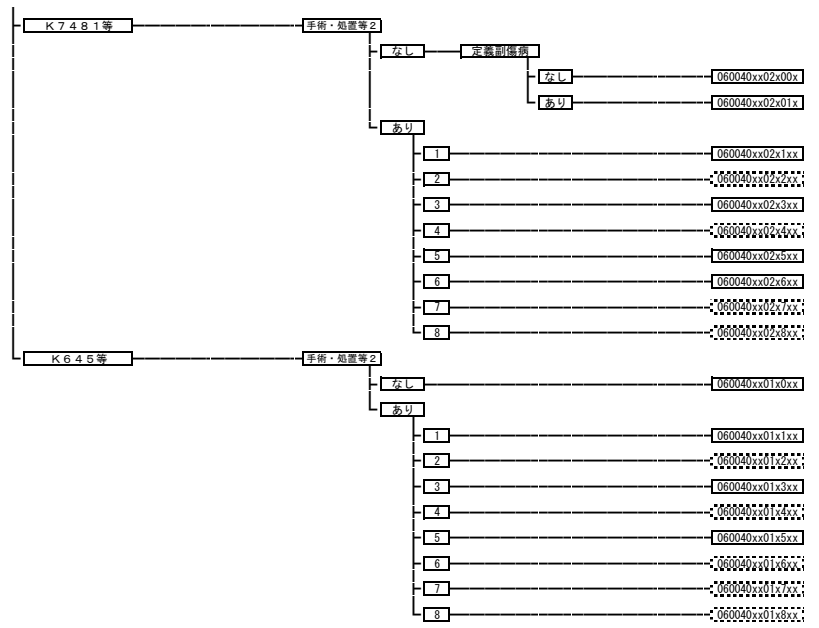

060180 クローン病等

- 手術・処置等 2
 1: 人工呼吸、中心静脈注射
 2: アダリムマブ
 3: 血球成分除去療法
 4: インフリキシマブ、ウスチキヌマブ

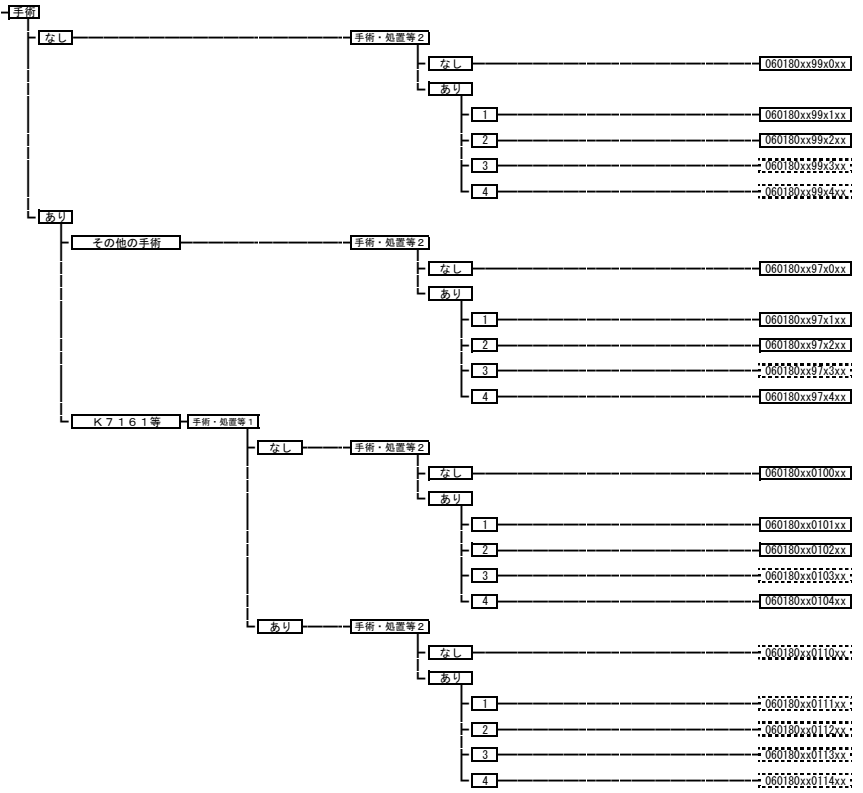

070560 全身性臓器障害を伴う自己免疫性疾患

- 手術・処置等 2
 1: 人工呼吸など
 2: 血漿交換療法
 3: エタネルセプト
 4: アダリムマブ
 5: アバタセプト、トシリズマブ
 6: ガンマグロブリン
 7: インフリキシマブ、ウスチキヌマブ
 8: リツキシマブ

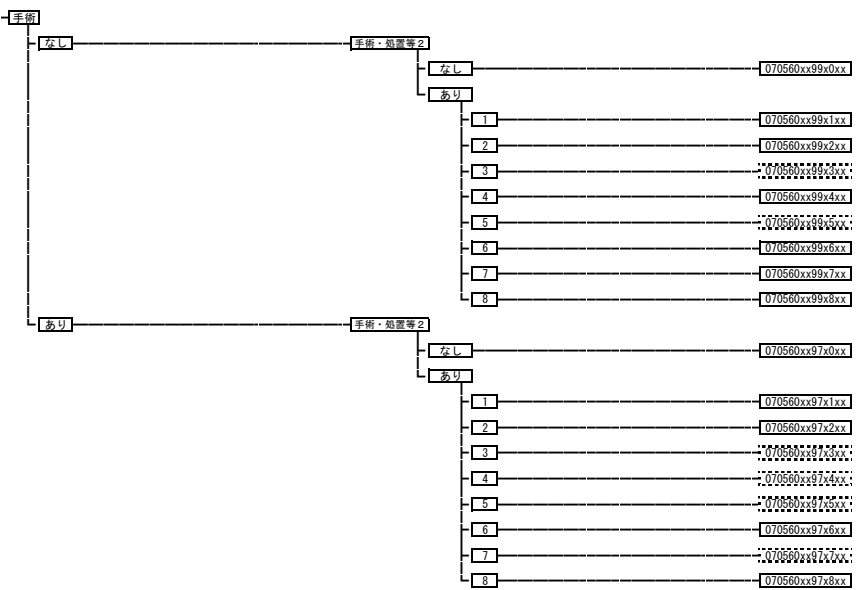

130030 非ホジキンリンパ腫

手術

- 手術・処置等 2
 1: 人工呼吸など
 2: 放射線療法
 3: 化学療法ありかつ放射線療法なし
 4: リツキシマブ
 5: ベンダムスチン塩酸塩
 6: モガムリズマブ、フォロデシン塩酸塩
 7: プレンツキシマブ ペドチン
 8: イブリツモマブチウキセタン塩化インジウム、イブリツモマブチウキセタン塩化イットリウム

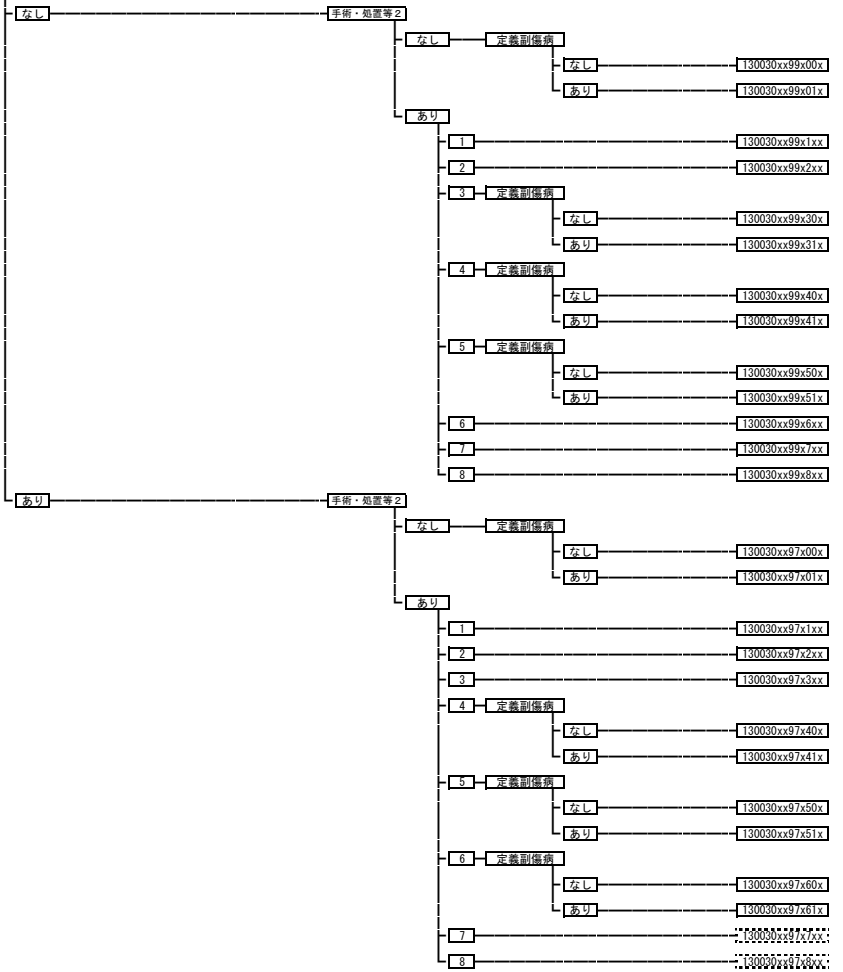

診断群分類			医療資源を最も投入した傷病名		病態等分類		年齢、出生時体重等			手術			手術・処置等1			手術・処置等2			定義副傷病		重症度等								
MDC	コード	分類名	ICD名称	ICDコード	対応コード	フラグ	病態区分	コード	年齢、出生時体重	手術分枝	対応コード	フラグ	点数表名称	区分番号等	対応コード	フラグ	処置等名称	区分番号等	対応コード	フラグ	処置等名称	区分番号等	対応コード	フラグ	疾患名	疾患コードまたはICDコード	対応コード	フラグ	重症度等
06	0035	結腸(虫垂を含む。)の悪性腫瘍	結腸の悪性新生物 腸管の悪性新生物、部位不明 消化器系の悪性新生物、部位不明 大腸および直腸の続発性悪性新生物 結腸の上皮内癌	C185 C260 C269 C785 D010						手術なし その他の手術あり 内視鏡的大腸ポリープ・粘膜切除術 早期悪性腫瘍大腸粘膜下層剥離術 腸吻合術等 試験開腹術 腹腔鏡下試験開腹術 腹腔鏡下試験切除術 胃腸吻合術(ブドウ吻合を含む。) 腹腔鏡下胃腸吻合術 リンパ節群郭清術 腹腔鏡下骨盤内リンパ節群郭清術 人工肛門閉鎖術 人工肛門形成術 結腸切除術 全切除、亜全切除又は悪性腫瘍手術等 結腸切除術 全切除、亜全切除又は悪性腫瘍手術 腹腔鏡下結腸悪性腫瘍切除術 腹腔鏡下結腸切除術 後腹膜悪性腫瘍手術 腹腔鏡下小切開後腹膜悪性腫瘍手術	99 99 97 13 97 14 97 97 04 12 03 11 02 05 02 06 02 06 02 07 02 07 02 08 02 08 02 09 02 10 01 01 01 02 01 03 01 04 01 04	手術なし 下部消化管ステント留置術 内視鏡的消化管止血術 その他のKコード 内視鏡的大腸ポリープ・粘膜切除術 早期悪性腫瘍大腸粘膜下層剥離術 腸吻合術 試験開腹術 腹腔鏡下試験開腹術 腹腔鏡下試験切除術 胃腸吻合術(ブドウ吻合を含む。) 腹腔鏡下胃腸吻合術 リンパ節群郭清術 腹腔鏡下骨盤内リンパ節群郭清術 人工肛門閉鎖術 人工肛門形成術 結腸切除術 全切除、亜全切除又は悪性腫瘍手術 結腸切除術 全切除、亜全切除又は悪性腫瘍手術 腹腔鏡下結腸悪性腫瘍切除術 腹腔鏡下結腸切除術 後腹膜悪性腫瘍手術 腹腔鏡下小切開後腹膜悪性腫瘍手術	K735-4 K654 K721\$ K721-4 K724 K636 K636-3 K636-4 K662 K662-2 K627\$ K627-2 K732\$ K736\$ K7193 K719-3 K719-2\$ K643 K643-2		1 4 1 4 1 3 1 3 1 3 1 3 1 2 1 1 3 5 2 4 1 3 1 2 1 1	腸像、虫垂瘻造設術 腹腔鏡下腸像、虫垂瘻造設術 経皮的腎(腎盂)瘻造設術 尿管尿管摘出術 尿管膀胱吻合術 尿管尿管吻合術 抗悪性腫瘍剤動脈、静脈又は腹腔内持続注入用植込型カテーテル設置 人工肛門造設術	K725 K725-2 K775 K784 K786 K787 K611\$ K726	7 10 7 10 7 10 6 9 6 9 5 8 4 7 3 6	パニツムマブ セツキシマブ レゴラフェニブ水和物 ベバシズマブ アフリベルセプト ペータ オキサリプラチン フルオロウラシル+レボホリナートカルシウム+イリリチン塩酸塩水和物あり トリフルリジン・チピラシリン塩酸塩 化学療法ありかつ放射線療法なし 放射線療法 人工腎臓 その他の場 中心静脈注射 人工呼吸	J0383 G005 J045\$	0 0 1 1 1 1 1 1 1 1 1 1 1 2 1 2 2 4 1 3 1 2 1 1	白血球疾患(その他) 肺炎等 顕性肺炎 ヘルニアの記載のない腸閉塞 敗血症 脳腫瘍 肺炎等 骨の悪性腫瘍(腎臓を除く。) 腎臓または尿路の感染症 腹膜炎、腹腔内膿瘍(女性器臓器を除く。)	130070 040080 040081 060210 060370 180010 010010 070040 110310						
06	0040	直腸肛門(直腸S状部から肛門)の悪性腫瘍	直腸S状結腸移行部の悪性新生物 直腸の悪性新生物 肛門および肛門管の悪性新生物 骨盤内リンパ節の悪性新生物 直腸S状結腸移行部の上皮内癌 直腸の上皮内癌 肛門および肛門管の上皮内癌 その他および部位不明の腸の上皮内癌	C19 C20 C21\$ C775 D011 D012 D013 D014					手術なし その他の手術あり 内視鏡的大腸ポリープ・粘膜切除術 早期悪性腫瘍大腸粘膜下層剥離術 直腸腫瘍摘出術(ポリープ摘出を含む。) 直腸腫瘍摘出術(ポリープ摘出を含む。) 経肛門的内視鏡下手術(直腸腫瘍に限る。) 低侵襲経肛門的局所切除術(MITAS) 人工肛門閉鎖術 腸管切除を伴うもの 人工肛門形成術 試験開腹術 腹腔鏡下試験開腹術 腹腔鏡下試験切除術 肛門悪性腫瘍手術 切除等 直腸切除・切断術 超低位前方切除術(経肛門的結腸直腸肛門吻合によるもの) 直腸切除・切断術 低位前方切除術 直腸切除・切断術 切除術 腹腔鏡下直腸切除・切断術 低位前方切除術 腹腔鏡下直腸切除・切断術 切除術 結腸切除術 全切除、亜全切除又は悪性腫瘍手術 腹腔鏡下結腸悪性腫瘍切除術 骨盤内臓全摘術 人工肛門悪性腫瘍手術 直腸切除を伴うもの 直腸切除・切断術 切断術 腹腔鏡下直腸切除・切断術 切断術	99 99 97 18 97 19 97 97 05 17 04 16 03 13 03 13 03 13 03 14 03 14 03 15 03 15 03 15 02 05 02 06 02 07 02 08 02 09 02 10 02 11 02 12 01 01 01 02 01 03 01 04	手術なし 下部消化管ステント留置術 内視鏡的消化管止血術 その他のKコード 内視鏡的大腸ポリープ・粘膜切除術 早期悪性腫瘍大腸粘膜下層剥離術 直腸腫瘍摘出術(ポリープ摘出を含む。) 直腸腫瘍摘出術(ポリープ摘出を含む。) 経肛門的内視鏡下手術(直腸腫瘍に限る。) 低侵襲経肛門的局所切除術(MITAS) 人工肛門閉鎖術 腸管切除を伴うもの 人工肛門形成術 試験開腹術 腹腔鏡下試験開腹術 腹腔鏡下試験切除術 肛門悪性腫瘍手術 切除 直腸切除・切断術 超低位前方切除術(経肛門的結腸直腸肛門吻合によるもの) 直腸切除・切断術 低位前方切除術 直腸切除・切断術 切除術 腹腔鏡下直腸切除・切断術 低位前方切除術 腹腔鏡下直腸切除・切断術 切除術 結腸切除術 全切除、亜全切除又は悪性腫瘍手術 腹腔鏡下結腸悪性腫瘍切除術 骨盤内臓全摘術 人工肛門悪性腫瘍手術 直腸切除を伴うもの 直腸切除・切断術 切断術 腹腔鏡下直腸切除・切断術 切断術	K735-4 K654 K721\$ K721-4 K739\$ K739-2 K739-3 K7322 K736\$ K636 K636-3 K636-4 K7481 K7403 K7402 K7401 K740-22 K740-21 K7193 K719-3 K645 K7482 K7404 K740-23		1 5 1 4 1 4 1 4 1 4 1 4 1 4 1 4 1 3 1 3 1 3 1 2 1 1 1 1 1 1 1 1 1 1 1 1 1 1 1 1 1 1	腸像、虫垂瘻造設術 腹腔鏡下腸像、虫垂瘻造設術 分層植皮術 全層植皮術 皮弁作成術、移動術、切断術、遅延皮弁術 動脈(皮)弁術、筋(皮)弁術 遊離皮弁術(顕微鏡下血管柄付きのもの) その他の場合 複合組織移植術 自家遊離複合組織移植術(顕微鏡下血管柄付きのもの) 組織拡張器による再建手術(一連につき) その他の場合 経皮的腎(腎盂)瘻造設術 尿管尿管摘出術 尿管膀胱吻合術 尿管尿管吻合術 抗悪性腫瘍剤動脈、静脈又は腹腔内持続注入用植込型カテーテル設置 人工肛門造設術	K725 K725-2 K013\$ K013-2\$ K015\$ K016 K0172 K019 K020 K0222 K775 K784 K786 K787 K611\$ K726	8 12 8 12 7 11 7 11 7 11 6 10 6 10 5 9 4 8 3 7 3 6 2 5 2 4 1 3 1 2 1 1 1 1 1 1 1 1 1 1	ニボルマブ ベムプロシズマブ パニツムマブ セツキシマブ レゴラフェニブ水和物 ベバシズマブ アフリベルセプト ペータ オキサリプラチン フルオロウラシル+レボホリナートカルシウム+イリリチン塩酸塩水和物あり トリフルリジン・チピラシリン塩酸塩 化学療法ありかつ放射線療法なし 放射線療法あり 化学療法ありかつ放射線療法なし 人工腎臓 その他の場 中心静脈注射 人工呼吸	J0383 G005 J045\$	0 0 1 1 1 1 1 1 1 2 1 2 1 2 1 2 1 3 1 7 1 6 2 5 1 3 1 2 1 1 1 1 1 1 1 1	白血球疾患(その他) 顕性肺炎 ヘルニアの記載のない腸閉塞 敗血症 脳腫瘍 肺炎等 骨の悪性腫瘍(腎臓を除く。) 腎臓または尿路の感染症 腹膜炎、腹腔内膿瘍(女性器臓器を除く。)	130070 040081 060210 180010 010010 040080 070040 110310 060370							

地方厚生（支）局医療課長
都道府県民生主管部（局）
国民健康保険主管課（部）長
都道府県後期高齢者医療主管部（局）
後期高齢者医療主管課（部）長

） 殿

厚生労働省保険局医療課長
（公印省略）

「厚生労働大臣が指定する病院の病棟における療養に要する費用の額の算定方法第一項第五号の規定に基づき厚生労働大臣が別に定める患者について」の一部改正について

「厚生労働大臣が定める傷病名、手術、処置等及び定義副傷病名及び厚生労働大臣が指定する病院の病棟における療養に要する費用の額の算定方法第一項第五号の規定に基づき厚生労働大臣が別に定める者の一部を改正する告示」（平成29年厚生労働省告示第199号）が平成29年5月23日に告示され、同年5月24日付けで適用されることに伴い、「「厚生労働大臣が指定する病院の病棟における療養に要する費用の額の算定方法第一項第五号の規定に基づき厚生労働大臣が別に定める患者について」の一部改正について」（平成29年2月14日付け保医発0214第2号。以下「高額薬剤通知」という。）の別表一を別添のとおり改正する。改正の概要については下記のとおりであるので、関係者に対し周知徹底を図られたい。

記

高額薬剤通知の別表一に、トリアムシノロンアセトニド、レナリドミド水和物、オマリズマブ（遺伝子組換え）、ウステキヌマブ（遺伝子組換え）、ゴリムマブ（遺伝子組換え）、イキサゾミブクエン酸エステル、アフリベルセプト ベータ（遺伝子組換え）を追加し、リツキシマブ（遺伝子組換え）の適応症に「慢性特発性血小板減少性紫斑病」を、ソホスブビルの適応症に「C型慢性肝炎又はC型代償性肝硬変におけるウイルス血症の改善 セログループ1（ジェノタイプ1）又はセログループ2（ジェノタイプ2）のいずれにも該当しない患者」を、リバビリンの適応症に「ソホスブビルとの併用による次のいずれかのC型慢性肝炎又はC型代償性肝硬変におけるウイルス血症の改善（1）セログループ2（ジェノタイプ2）の患者（2）セログループ1（ジェノタイプ1）又はセログループ2（ジェノタイプ2）のいずれにも該当しない患者」（参考銘柄（レベトールカプセル200mg））及び「ソホスブビルとの併用による以下のいずれかのC型慢性肝炎又はC型代償性肝硬変におけるウイルス血症の改善（1）セログループ2（ジェノタイプ2）の患者（2）セログループ1（ジェノタイプ1）又はセログループ2（ジェノタイプ2）のいずれにも該当しない患者」（参考銘柄（コペガス錠200mg））を追加する。

別表一

告示番号	薬剤名	銘柄(参考)	適応症		診断群分類番号	備考
				ICD-10(参考)		
1	オクトレオチド酢酸塩	サンドスタチンLAR筋注用キット10mg サンドスタチンLAR筋注用キット20mg サンドスタチンLAR筋注用キット30mg	消化管神経内分泌腫瘍	C269	060035 結腸(虫垂を含む。)の悪性腫瘍 060035xx0103xx 060035xx0113xx 060035xx97x2xx 060035xx97x30x 060035xx97x31x 060035xx99x2xx 060035xx99x30x 060035xx99x31x	
2	リツキサンブ(遺伝子組換え)	リツキサン注10mg/mL(100mg/10mL) リツキサン注10mg/mL(500mg/50mL)	免疫抑制状態下のCD20陽性のB細胞性リンパ増殖性疾患	D477	130140 造血器疾患(その他) 130140xxxxxx	
			慢性特発性血小板減少性紫斑病	D693	130110 出血性疾患(その他) 130110x0xx00x 130110x0xx01x 130110x0xx1xx 130110x1xxx0xx	
			下記のアB O血液型不適合移植における抗体関連型拒絶反応の抑制 腎移植、肝移植	(特定できない)	全ての診断群分類番号	
3	ストレプトゾシン	ザノサー点滴静注用1g	膵・消化管神経内分泌腫瘍	(特定出来ない)	全ての診断群分類番号	
4	ベムラフェニブ	ゼルボラフ錠240mg	BRAF遺伝子変異を有する根治切除不能な悪性黒色腫	(特定出来ない)	全ての診断群分類番号	
5	ソホスビル	ソバルディ錠400mg	セログループ2(ジェノタイプ2)のC型慢性肝炎又はC型代償性肝硬変におけるウイルス血症の改善	B182	060295 慢性C型肝炎 060295xx97x0xx 060295xx99x0xx	
			C型慢性肝炎又はC型代償性肝硬変におけるウイルス血症の改善 セログループ1(ジェノタイプ1)又はセログループ2(ジェノタイプ2)のいずれにも該当しない患者	B182	060295 慢性C型肝炎 060295xx99x0xx 060295xx97x0xx	
6	カトリデカコグ(遺伝子組換え)	ノボサーティーン静注用2500	先天性血液凝固因子Ⅲ因子Aサフユニット欠乏患者における出血傾向の抑制	(特定出来ない)	全ての診断群分類番号	
7	タラボルフィンナトリウム	注射用レザフィリン100mg	化学放射線療法又は放射線療法後の局所再発再発食道癌	C15\$, D001	060010 食道の悪性腫瘍(頸部を含む) 060010xx01x4xx 060010xx02x3xx 060010xx02x40x 060010xx02x41x 060010xx97x3xx 060010xx97x40x 060010xx97x41x 060010xx99x30x 060010xx99x31x 060010xx99x40x 060010xx99x41x	
8	ベグイントーフェロンアルファ-2b(遺伝子組換え)	ベグイントロン皮下注用50μg/0.5mL用 ベグイントロン皮下注用100μg/0.5mL用 ベグイントロン皮下注用150μg/0.5mL用	悪性黒色腫における術後補助療法	(特定出来ない)	全ての診断群分類番号	
9	ボルテゾミブ	ベルケイド注射用3mg	マントリン細胞リンパ腫	C831	130030 非ホジキンリンパ腫 130030xx97x2xx 130030xx97x3xx 130030xx97x40x 130030xx97x41x 130030xx99x2xx 130030xx99x30x 130030xx99x31x 130030xx99x40x 130030xx99x41x	
10	ニンテダニブエタンスルホン酸塩	オフェカブセル100mg オフェカブセル150mg	特発性肺線維症	J841	040110 間質性肺炎 040110xxxx0xx 040110xxxx1xx	
11	パノピノスタット乳酸塩	ファリーダックカプセル10mg ファリーダックカプセル15mg	再発又は難治性の多発性骨髄腫	C900	130040 多発性骨髄腫、免疫系悪性新生物 130040xx97x5xx 130040xx99x5xx	
12	レジバシビル アセトン付加物/ソホスビル	ハーボニー配合錠	セログループ1(ジェノタイプ1)のC型慢性肝炎又はC型代償性肝硬変におけるウイルス血症の改善	B182	060295 慢性C型肝炎 060295xx97x0xx 060295xx99x0xx	
13	イビリムマブ(遺伝子組換え)	ヤーポイ点滴静注液50mg	根治切除不能な悪性黒色腫	(特定出来ない)	全ての診断群分類番号	
14	アンテトロンピンガンマ(遺伝子組換え)	アコアラン静注用600	先天性アンテトロンピン欠乏に基づく血栓形成傾向 アンテトロンピン低下を伴う播種性血管内凝固症候群(DIC)	0723、D688、D65	120290 産科播種性血管内凝固症 120290xxxx0xx 130100 播種性血管内凝固症候群 130100xxxx0xx 130100xxxx1xx 130100xxxx2xx 130100xxxx4xx 130130 凝固異常(その他) 130130xxxx0xx 130130xxxx1xx	

告示 番号	薬 剤 名	適 応 症		診断群分類番号	備 考
		銘 柄 (参考)	ICD-10 (参考)		
15	ボセタン水和物	トラクリア錠62.5mg	全身性強皮症における手指潰瘍の発症抑制	M340 070560xx97x0xx 070560xx99x0xx	070560 全身性臓器障害を伴う自己免疫性疾患 070560xx97x1xx 070560xx99x1xx
16	リバーロキサパン	イグザレルト錠10mg イグザレルト錠15mg	深部静脈血栓症及び肺血栓症の治療及び再発抑制	I802	050180 静脈・リンパ管疾患 050180xx97xxxx
17	スクロオキシ水酸化鉄	ビートルチュアブル錠250mg ビートルチュアブル錠500mg	透析中の慢性腎臓病患者における高リン血症の改善	N18\$	110280 慢性腎臓病に伴う慢性腎臓病 110280xx991x0x
18	ルストロンバグ	ムルプレタ錠3mg	特機的な観血的手技を予定している慢性肝疾患患者における血小板減少症の改善	(特定出来ない)	全ての診断群分類番号
19	バンデタニブ	カブレラ錠100mg	根治切除不能な甲状腺髄様癌	C73	100020 甲状腺の悪性腫瘍 100020xx01x1xx 100020xx99x1xx
20	オムビタスビル水和物／パリアプレビル水和物／リトナビル	ヴィキラックス配合錠	セログループ1 (ジェノタイプ1) のC型慢性肝炎又はC型代償性肝硬変におけるウイルス血症の改善	B182	060295 慢性C型肝炎 060295xx97x0xx 060295xx99x0xx
			セログループ2 (ジェノタイプ2) のC型慢性肝炎におけるウイルス血症の改善	B182	060295 慢性C型肝炎 060295xx99x0xx 060295xx99x1xx 060295xx99x2xx 060295xx99x3xx 060295xx99x4xx 060295xx97x0xx
21	レベテラセタム	イーケブラ点滴静注500mg	一時的に経口投与ができない患者における、下記の治療に対するレベテラセタム経口製剤の代替療法 てんかん患者の部分発作 (二次性全般化発作を含む)	G401、G402、G412	010230 てんかん 010230xx97x00x 010230xx99x01x
			他の抗てんかん薬で十分な効果が認められないてんかん患者の強直間代発作に対する抗てんかん薬との併用療法	G403	010230 てんかん 010230xx99x00x 010230xx99x01x
22	リュープロレリン酢酸塩	リュープリンPRO注射用キット22.5mg	閉経前乳癌 前立腺癌	C50\$, C61	090010 乳房の悪性腫瘍 090010xx01x3xx 090010xx03x2xx 090010xx04xxxx 090010xx05xxxx 090010xx99x2xx 110080 前立腺の悪性腫瘍 110080xx01x3xx 110080xx02x30x 110080xx9906xx 110080xx991xxx
23	トラベクテジン	ヨンドリス点滴静注用0.25mg ヨンドリス点滴静注用1mg	悪性軟部腫瘍	(特定出来ない)	全ての診断群分類番号
24	インジウムベンテトレート (¹¹¹ In)	オクトレオスキャン静注用セット	神経内分泌腫瘍の診断におけるソマトスタチン受容体シンテグラフィ	(特定出来ない)	全ての診断群分類番号
25	ニボルマブ (遺伝子組換え)	オブジーボ点滴静注20mg オブジーボ点滴静注100mg	切除不能な進行・再発の非小細胞肺癌	C34\$	040040 肺の悪性腫瘍 040040xx97x3xx 040040xx9903xx 040040xx99041x 040040xx9914xx
			根治切除不能な悪性黒色腫	C069、C159、C20、C210、C43\$、C519、C52、C609、C693、C694	080005 黒色腫 080005xx99x2xx
			根治切除不能又は転移性の腎細胞癌	C64	11001X 腎腫瘍 11001xxx99x0xx 11001xxx99x2xx 11001xxx99x3xx 11001xxx97x00x 11001xxx97x1xx 11001xxx97x3xx 11001xxx01x1xx
			再発又は難治性の古典的ホジキンリンパ腫	C810、C811、C812、C813、C817、C819	130020 ホジキン腫 130020xx99x3xx 130020xx97x3xx
26	コラゲナーゼ (クロストリジウム ヒストリチウム)	ザイヤフレックス注射用	デュビユトラン拘縮	M720\$	070390 繊維芽細胞性腫瘍 070390xx99xxxx 070390xx97xxxx

当該薬剤の添付文書において記載された効能又は効果 (平成27年12月17日に、医薬品医療機器等法第14条第9項の規定により、既に承認された効能又は効果の変更について承認されたものに限る。)に係るものに限る。

当該薬剤の添付文書において記載された効能又は効果 (平成26年7月4日に、旧薬事法第14条第1項の規定により承認されたものに限る。)に係るものに限る。

当該薬剤の添付文書において記載された効能又は効果 (平成28年2月29日に、医薬品医療機器等法第14条第9項の規定により、既に承認された効能又は効果の変更について承認されたものに限る。)に係るものに限る。

当該薬剤の添付文書において記載された効能又は効果 (平成28年8月26日に、医薬品医療機器等法第14条第9項の規定により、既に承認された効能又は効果の変更について承認されたものに限る。)に係るものに限る。

当該薬剤の添付文書において記載された効能又は効果 (平成28年12月2日に、医薬品医療機器等法第14条第9項の規定により、既に承認された効能又は効果の変更について承認されたものに限る。)に係るものに限る。

告示 番号	薬 剤 名		適 応 症		診断群分類番号	備考
		銘柄 (参考)		ICD-10 (参考)		
27	ラパチニブチル酸塩水和物	タイケルブ錠250mg	H E R 2 過剰発現が確認された手術不能又は再発乳癌	C50\$	090010 乳癌の悪性腫瘍 090010xx99x2xx 090010xx99x30x 090010xx99x31x 090010xx97x2xx 090010xx97x30x 090010xx97x31x 090010xx03x2xx 090010xx03x3xx 090010xx02x3xx 090010xx01x3xx	
28	アピキサバン	エリキュース錠2.5mg エリキュース錠5mg	静脈血栓塞栓症（深部静脈血栓症及び肺血栓塞栓症）の治療及び再発抑制	I802	050180 静脈・リンパ管疾患 050180xx97xxxx	
29	インフリキシマブ（遺伝子組換え）	レミケード点滴静注用100	川崎病の急性期	M303	150070 川崎病 150070x0xx00xx 150070x0xx1xxx 150070x1xx00xx 150070x1xx1xxx	
30	ベキサロテン	タルグレチンカプセル75mg	皮膚T細胞性リンパ腫	C84\$	130030 非ホジキンリンパ腫 130030xx99x2xx 130030xx99x30x 130030xx97x2xx	
31	エリ布林メシル酸塩	ハラヴェン静注1mg	悪性軟部腫瘍	C49\$	03001x 頭頸部悪性腫瘍 03001xx99x3xx 03001xx99x4xx 03001xx97x3xx 03001xx97x4xx 03001xx0103xx 03001xx0104xx 03001xx0113xx 03001xx0114xx 070041 軟部の悪性腫瘍 070041xx99x2xx 070041xx97x2xx 070041xx01x2xx 070041xx01x3xx	
32	ピガバトリン	サブリン散分包500mg	点頭てんかん	G404	010230 てんかん 010230xx99x00x 010230xx97x00x	
33	イブルチニブ	イムブルピカカプセル140mg	再発又は難治性の慢性リンパ性白血病（小リンパ球性リンパ腫を含む） 再発又は難治性のマンテル細胞リンパ腫	C830、C911 C831	130030 非ホジキンリンパ腫 130030xx99x2xx 130030xx99x30x 130030xx99x31x 130030xx99x41x 130030xx97x2xx 130030xx97x3xx 130030 非ホジキンリンパ腫 130030xx99x2xx 130030xx99x30x 130030xx99x31x 130030xx99x40x 130030xx99x41x 130030xx99x51x 130030xx97x2xx 130030xx97x3xx 130030xx97x40x 130030xx97x50x	
34	セリテニブ	ジカディアカプセル150mg	クリゾチニブに抵抗性又は不耐容のALK 融合遺伝子陽性の切除不能な進行・再発の非小細胞肺癌	C34\$	040040 肺の悪性腫瘍 040040xx9907xx 040040xx97x7xx	
35	オシメルチニブメシル酸塩	タグリッソ錠40mg タグリッソ錠80mg	EGFRチロシンキナーゼ阻害薬に抵抗性のEGFR T790M変異陽性の手術不能又は再発非小細胞肺癌	C34\$	040040 肺の悪性腫瘍 040040xx9903xx 040040xx99040x 040040xx99041x 040040xx9913xx 040040xx9914xx 040040xx97x3xx 040040xx97x4xx	
36	ダブラフェニブメシル酸塩	タフィンラーカプセル50mg タフィンラーカプセル75mg	BRAF遺伝子変異を有する根治切除不能な悪性黒色腫	C069、C159、C20、C210、C43\$、C519、C52、C609、C693、C694	03001x 頭頸部悪性腫瘍 03001xx99x3xx 03001xx99x4xx 03001xx97x3xx 03001xx97x4xx 03001xx0103xx 03001xx0104xx 03001xx0113xx 03001xx0114xx 060010 食道の悪性腫瘍 060010xx99x30x 060010xx99x31x 060010xx99x40x 060010xx99x41x 060010xx97x3xx 060010xx97x40x 060010xx97x41x 060010xx02x3xx 060010xx02x40x 060010xx02x41x 060010xx01x4xx 060040 直腸肛門の悪性腫瘍 060040xx99x2xx 060040xx99x30x 060040xx99x31x 060040xx9702xx 060040xx9703xx 060040xx9712xx 060040xx9713xx 060040xx02x3xx 060040xx01x3xx 080005 黒色腫 080005xx99x1xx 080005xx97x1xx 080005xx01x1xx 11002x 性腺の悪性腫瘍 11002xx99x1xx 120030 外陰の悪性腫瘍 120030xx99x3xx 120040 陰の悪性腫瘍 120040xx99x2xx 120040xx99x3xx	

告示 番号	薬 剤 名	適 応 症		診断群分類番号	備 考
		銘 柄 (参考)	ICD-10 (参考)		
37	トラメチニブ ジメチル スルホキシド付加物	メキニスト錠0.5mg メキニスト錠2mg	BRAF遺伝子変異を有する根治 切除不能な悪性黒色腫	C069、C159、C20、C210、C43\$、C519、 C52、C609、C693、C694	03001x 頭頸部悪性腫瘍 03001xx99x3xx 03001xx99x4xx 03001xx97x3xx 03001xx97x4xx 03001xx0103xx 03001xx0104xx 03001xx0113xx 03001xx0114xx 060010 食道の悪性腫瘍 060010xx99x30x 060010xx99x31x 060010xx99x40x 060010xx99x41x 060010xx97x3xx 060010xx97x40x 060010xx97x41x 060010xx02x3xx 060010xx02x40x 060010xx02x41x 060010xx01x4xx 060040 直腸肛門の悪性腫瘍 060040xx99x2xx 060040xx99x30x 060040xx99x31x 060040xx9702xx 060040xx9703xx 060040xx9712xx 060040xx9713xx 060040xx02x3xx 060040xx01x3xx 080005 黒色腫 080005xx99x1xx 080005xx97x1xx 080005xx01x1xx 11002x 性腺の悪性腫瘍 11002xx99x1xx 120030 外陰の悪性腫瘍 120030xx99x3xx 120040 陰の悪性腫瘍 120040xx99x2xx 120040xx99x3xx
38	セベリパーゼ アルファ (遺伝子組換え)	カヌマ点滴静注液20mg	ライソゾーム酸性リパーゼ欠 損症 (コレステロールエステ ル蓄積症、ウォルマン病)	E75\$	100335 代謝障害 100335xx99x00x 100335xx99x01x 100335xx99x10x 100335xx99x11x 100335xx97x0xx 100335xx97x1xx
39	塩化ラジウム (²²³ R a)	ゾーフィゴ静注	骨転移のある去勢抵抗性前立 腺癌	C61	110080 前立腺の悪性腫瘍 110080xx99000x 110080xx99001x 110080xx9901xx 110080xx9902xx 110080xx99030x 110080xx99031x 110080xx9904xx 110080xx9906xx 110080xx991xxx 110080xx97x00x 110080xx97x01x 110080xx97x1xx 110080xx97x2xx 110080xx97x3xx 110080xx97x4xx 110080xx97x5xx 110080xx02x0xx 110080xx02x30x 110080xx02x31x 110080xx01x0xx 110080xx01x1xx 110080xx01x3xx
40	ペバシズマブ (遺伝子組 換え)	アバステン点滴静注用100mg/4mL アバステン点滴静注用400mg/16mL	進行又は再発の子宮頸癌	C53\$	120021 子宮頸部の悪性腫瘍 12002xx99x30x 12002xx99x31x 12002xx99x40x 12002xx99x41x 12002xx97x3xx 12002xx97x40x 12002xx97x41x 12002xx01x3xx 12002xx01x4xx
41	ラムシムマブ (遺伝子組 換え)	サイラムザ点滴静注液100mg サイラムザ点滴静注液500mg	治癒切除不能な進行・再発の 結腸・直腸癌	C182、C183、C184、C185、C186、 C187、C19、C20	060035 結腸の悪性腫瘍 060040 直腸肛門の悪性腫瘍 060035xx99x40x 060035xx99x41x 060035xx97x4xx 060040xx99x4xx 060040xx9704xx 060040xx9714xx
			切除不能な進行・再発の非小 細胞肺癌	C34\$	040040 肺の悪性腫瘍 040040xx9903xx 040040xx99040x 040040xx99041x 040040xx9913xx 040040xx9914xx 040040xx97x3xx 040040xx97x4xx
42	レボドパノカルビドハ水 和物	デュオドーパ配合経腸用液	レボドパ含有製剤を含む既存 の薬物療法で十分な効果が得 られないパーキンソン病の症 状の日内変動 (wearing-off現 象) の改善用薬	G20、G21\$	010160 パーキンソン病 010160xx99x00x 010160xx99x01x 010160xx99x10x 010160xx99x11x 010160xx97x00x 010160xx97x01x 010160xx97x10x 010160xx97x11x
43	プロプラノロール塩酸塩	ヘマンジオールシロップ小児用0.375%	乳児血管腫	D180、Q825	070590 血管腫、リンパ管腫 080180 母斑、母斑症 070590xx99x2xx 070590xx97x0xx 080180xx99xxxx 080180xx9700xx 080180xx971xxx
44	プロダルマブ (遺伝子組 換え)	ルミセフ皮下注210mgシリンジ	既存治療で効果不十分な下記 疾患 尋常性乾癬、関節症性乾癬、 膿疱性乾癬、乾癬性紅皮症	L400、L401、L405、L408、M070\$、 M072\$、M073\$、M090\$	070470 関節リウマチ 070560 全身性臓器障害を伴う自己免疫 性疾患 070470xx99x0xx 070470xx99x2xx 070470xx99x3xx 070470xx97x0xx 070470xx97x2xx 070470xx03x0xx 070470xx03x2xx 070470xx03x5xx 070470xx02x0xx 070470xx02x2xx 070470xx02x3xx 070470xx02x5xx 070560xx99x0xx 070560xx97x0xx
45	カルフィルゾミブ	カイプロリス点滴静注用10mg カイプロリス点滴静注用40mg	再発又は難治性の多発性骨髄 腫	C900	130040 多発性骨髄腫、免疫系悪性新生 物 130040xx99x5xx 130040xx97x5xx
46	イクセズマブ (遺伝子 組換え)	トルツ皮下注80mgシリンジ トルツ皮下注80mgオートインジェク ター	既存治療で効果不十分な下記 疾患 尋常性乾癬、関節症性乾癬、 膿疱性乾癬、乾癬性紅皮症	L400、L401、L405、L408、M070\$、 M072\$、M073\$、M090\$	070470 関節リウマチ 070560 全身性臓器障害を伴う自己免疫 性疾患 070470xx99x0xx 070470xx99x1xx 070470xx99x2xx 070470xx99x3xx 070470xx99x4xx 070470xx99x6xx 070470xx97x0xx 070470xx97x2xx 070470xx97x5xx 070470xx03x0xx 070470xx03x2xx 070470xx03x5xx 070470xx02x0xx 070470xx02x2xx 070470xx02x3xx 070470xx02x5xx 070560xx99x1xx 070560xx99x4xx 070560xx97x0xx 070560xx97x1xx

告示 番号	薬 剤 名	銘 柄 (参考)	適 応 症		診断群分類番号	備考
				ICD-10 (参考)		
47	ペンタムスチン塩酸塩	トリアキシン点滴静注用25mg トリアキシン点滴静注用100mg	慢性リンパ性白血病	C911	130050 慢性白血病、骨髄増殖性疾患 130050xx99x3xx	
48	エベロリムス	アフィニートール錠2.5mg アフィニートール錠5mg	神経内分泌腫瘍	C25\$, D137, D372, D377, C760, C381, C382, C383, C348, C37, C15\$, C16\$, C17\$, C18\$, C20, C229, C23, C50\$, C786, C67\$, C61, C53\$, C54\$, C55, C56, C629	03001x 頭頸部悪性腫瘍 040010 縦隔悪性腫瘍、縦隔・胸腺の悪 性腫瘍 040040 胸の悪性腫瘍 060010 食道の悪性腫瘍 060020 胃の悪性腫瘍 060030 小腸の悪性腫瘍、腹膜の悪性腫 瘍 060035 結腸の悪性腫瘍 060040 直腸肛門の悪性腫瘍 060050 肝・肝内胆管の悪性腫瘍 060060 胆管、肝外胆管の悪性腫瘍 090010 乳房の悪性腫瘍 110050 後継腫瘍 110070 膀胱腫瘍 110080 前立腺の悪性腫瘍 12002x 子宮頸・体頰の悪性腫瘍 03001xx99x3xx 03001xx99x4xx 03001xx97x3xx 03001xx97x4xx 03001xx0103xx 03001xx0104xx 03001xx0113xx 03001xx0114xx 040010xx99x2xx 040010xx99x3xx 040010xx97x2xx 040010xx97x30x 040010xx97x31x 040040xx9903xx 040040xx99040x 040040xx99041x 040040xx9913xx 040040xx9914xx 040040xx97x3xx 040040xx97x4xx 060010xx99x30x 060010xx99x31x 060010xx99x40x 060010xx99x41x 060010xx97x3xx 060010xx97x40x 060010xx97x41x 060010xx02x3xx 060010xx02x40x 060010xx02x41x 060010xx01x4xx 060020xx99x2xx 060020xx99x30x 060020xx99x31x 060020xx97x2xx 060020xx97x3xx 060020xx04x3xx 060020xx03x3xx 060020xx02x3xx 060020xx01x3xx 060030xx99x2xx 060030xx97x30x 060030xx97x31x 060030xx01x3xx 060035xx99x2xx 060035xx99x30x 060035xx99x31x 060035xx97x2xx 060035xx97x30x 060035xx97x31x 060035xx0103xx 060035xx0113xx 060040xx99x2xx 060040xx99x30x 060040xx99x31x 060040xx9702xx 060040xx9703xx 060040xx9712xx 060040xx9713xx 060040xx02x3xx 060040xx01x3xx 060050xx99x30x 060050xx99x31x 060050xx97x30x 060050xx97x31x 060050xx0303xx 060050xx0313xx 060050xx02x3xx 060050xx01x3xx 060060xx99x3xx 060060xx9703xx 060060xx97130x 060060xx97131x 090010xx99x2xx 090010xx99x30x 090010xx99x31x 090010xx97x2xx 090010xx97x30x 090010xx97x31x 090010xx03x2xx 090010xx03x3xx 090010xx02x3xx 090010xx01x3xx 110050xx99x1xx 110050xx97x10x 110050xx97x11x 110050xx01x1xx 110070xx99x20x 110070xx99x21x 110070xx97x2xx 110070xx02020x 110070xx02021x 110070xx0212xx 110070xx0102xx 110080xx99030x 110080xx99031x 110080xx97x3xx 110080xx02x30x 110080xx02x31x 110080xx01x3xx 12002xx99x30x 12002xx99x31x 12002xx99x40x 12002xx99x41x 12002xx97x3xx 12002xx97x40x 12002xx97x41x 12002xx01x3xx 12002xx01x4xx	
49	アダリムマブ (遺伝子組換え)	ヒュミラ皮下注40mgシリンジ0.8mL	非感染性の中間部、後部又は 汎ぶどう膜炎	H208, H209, H441	020340 虹彩手様体炎、虹彩・手様体の 腫瘍 020360 眼球の腫瘍 020340xx99xxxx 020340xx97xxxx 020360xx99xxxx 020360xx97xxxx	
50	リバビリン	レボトルカプセル200mg コベガス錠200mg	オムビタスビル水和物・パリ タプレビル水和物・リトナビ ル配合剤との併用によるセロ グループ2 (ジェノタイプ2) のC型慢性肝炎におけるウイル ス血症の改善 ソホスビルとの併用による 次のいずれかのC型慢性肝炎又 はC型代償性肝硬変におけるウ イルス血症の改善 (1) セログループ2 (ジェノ タイプ2) の患者 (2) セログループ1 (ジェノ タイプ1) 又はセログループ2 (ジェノタイプ2) のいずれに も該当しない患者 ソホスビルとの併用による 以下のいずれかのC型慢性肝炎 又はC型代償性肝硬変における ウイルス血症の改善 (1) セログループ2 (ジェノ タイプ2) の患者 (2) セログループ1 (ジェノ タイプ1) 又はセログループ2 (ジェノタイプ2) のいずれに も該当しない患者	B183 B182 B182	060295 慢性C型肝炎 060295xx99x0xx 060295xx99x1xx 060295xx99x2xx 060295xx99x3xx 060295xx99x4xx 060295xx97x0xx 060295xx97x2xx 060295 慢性C型肝炎 060295xx99x0xx 060295xx97x0xx 060295 慢性C型肝炎 060295xx99x0xx 060295xx97x0xx	
51	カルグルミン酸	カーバグル分散錠200mg	下記疾患による高アンモニア 血症 ・N-アセチルグルタミン酸 合成酵素欠損症 ・イン吉草酸血症 ・メチルマロン酸血症 ・プロピオン酸血症	E711, E722	100335 代謝腫瘍 100335xx99x00x 100335xx99x01x 100335xx99x10x 100335xx99x11x 100335xx97x0xx 100335xx97x1xx	

告示 番号	薬 剤 名	銘 柄 (参考)	適 応 症		診断群分類番号	備 考
				ICD-10 (参考)		
52	グラソプレビル水和物	グラジナ錠50mg	セログループ1(ジェノタイプ1)のC型慢性肝炎又はC型代償性肝硬変におけるウイルス血症の改善	B182	060295 慢性C型肝炎 060295xx99x0xx 060295xx99x1xx 060295xx99x2xx 060295xx99x3xx 060295xx97x0xx 060295xx97x2xx	
53	エルバスビル	エルサ錠50mg	セログループ1(ジェノタイプ1)のC型慢性肝炎又はC型代償性肝硬変におけるウイルス血症の改善	B182	060295 慢性C型肝炎 060295xx99x0xx 060295xx99x1xx 060295xx99x2xx 060295xx99x3xx 060295xx97x0xx 060295xx97x2xx	
54	バシレオチドパモ酸塩	シグニフォーLAR防注用キット20mg シグニフォーLAR防注用キット40mg シグニフォーLAR防注用キット60mg	下記疾患における成長ホルモン・IGF-1(ソマトメジン-C)分泌過剰状態及び諸症状の改善 先端巨大症・下垂体性巨人症(外科的処置で効果が不十分又は施行が困難な場合)	E220	100260 下垂体機能亢進症 100260xx9901xx 100260xx9911xx 100260xx9711xx	
55	イダルズマブ(遺伝子組換え)	ブリズバインド静注液2.5g	以下の状況におけるダビガトランの抗凝固作用の中和 ・生命を脅かす出血又は止血困難な出血の発現時 ・重大な出血が予想される緊急を要する手術又は処置の施行時	(特定できない)	全ての診断群分類番号	
56	ゾレドロン酸水和物	リクラスト点滴静注液5mg	骨粗鬆症	M80\$, M81\$, M82\$, S7200, S7210, S7220, S7230, S7270, S7280, S7290	070370 脊椎骨粗鬆症 160800 股関節大近位骨折 070370xx01x0xx 160800xx99xx0x 160800xx97xxxx	
57	エロツズマブ(遺伝子組換え)	エムプリンティ点滴静注用300mg エムプリンティ点滴静注用400mg	再発又は難治性の多発性骨髄腫	G900	130040 多発性骨髄腫、免疫系悪性新生物 130040xx99x5xx 130040xx97x5xx	
58	ペムプロリズマブ(遺伝子組換え)	キイトルーダ点滴静注20mg キイトルーダ点滴静注100mg	根治切除不能な悪性黒色腫	C43\$	080005 黒色腫 080005xx99x2xx 080005xx97x2xx	当該薬剤の添付文書において記載された効能又は効果(平成28年9月28日に、医薬品医療機器等法第14条第1項の規定により承認されたものに限る。)に係るものに限る。
			PD-L1 陽性の切除不能な進行・再発の非小細胞肺癌	C34\$	040040 肺の悪性腫瘍 040040xx9903xx 040040xx99040x 040040xx99041x 040040xx9913xx 040040xx9914xx 040040xx97x3xx 040040xx97x4xx	
59	乾燥濃縮人C1-インアクチベーター	ベリナートP静注用500	侵襲を伴う処置による遺伝性血管性浮腫の急性発作の発症抑制	(特定出来ない)	全ての診断群分類番号	
60	カナキスマブ(遺伝子組換え)	イラリス皮下注用150mg	既存治療で効果不十分な家族性地中海熱 TNF受容体関連周期性発熱群 高IgD症候群(メバロン酸キナーゼ欠損症)	E850, D898	100370 アミロイドーシス 100370xx99x0xx 100370xx97x0xx	
61	フマル酸ジメチル	テクフィデラカセル120mg テクフィデラカセル240mg	多発性硬化症の再発予防及び身体的障害の進行抑制	G35	010090 多発性硬化症 010090xxxxx00x 010090xxxxx01x	
62	ダクラタスビル塩酸塩/アスナプレビル/ペクラビル塩酸塩	ジメンシー配合錠	セログループ1(ジェノタイプ1)のC型慢性肝炎又はC型代償性肝硬変におけるウイルス血症の改善	B182	060295 慢性C型肝炎 060295xx99x0xx 060295xx99x1xx 060295xx99x2xx 060295xx99x3xx 060295xx97x0xx 060295xx97x2xx	
63	トリアムシノロンアセトニド	マキュエイド硝子体内注用40mg	下記の疾患に伴う黄斑浮腫の軽減 糖尿病性黄斑浮腫 網膜静脈閉塞症 非感染性ぶどう膜炎	H360, H348, H200, H201 等	020180 糖尿病性増殖性網膜症 020210 網膜血管閉塞症 020180xx99x0xx 020210xx97x0xx	
64	レナリドミド水和物	レブラミドカセル2.5mg レブラミドカセル5mg	再発又は難治性の成人T細胞白血病リンパ腫	G915	130030 非ホジキンリンパ腫 130030xx99x30x 130030xx99x31x 130030xx97x3xx	
65	オマリズマブ(遺伝子組換え)	ゾレア皮下注用75mg ゾレア皮下注用150mg	特発性の慢性蕁麻疹 食物、物理的刺激等の蕁麻疹の症状を誘発する原因が特定されず、ヒスタミンH1受容体拮抗薬の増量等の適切な治療を行っても、日常生活に支障をきたすほどの痒みを伴う影響が繰り返して継続的に認められる場合に本剤を追加して投与すること	L50\$	080080 痒疹、蕁麻疹 080080xxxxxxx	
66	ウステキスマブ(遺伝子組換え)	ステララーラ皮下注45mgシリンジ	中等症から重症の活動期クローン病の維持療法(既存治療で効果不十分な場合に限る)	K50\$, M0740 等	060180 クローン病等 070560 全身性臓器障害を伴う自己免疫性疾患 060180xx0104xx 070560xx99x7xx	
		ステララーラ点滴静注130mg	中等症から重症の活動期クローン病の導入療法(既存治療で効果不十分な場合に限る)	K50\$, M0740 等	070560 全身性臓器障害を伴う自己免疫性疾患 070560xx99x7xx	
67	ゴリムマブ(遺伝子組換え)	シンポニー皮下注50mgシリンジ	中等症から重症の潰瘍性大腸炎の改善及び維持療法(既存治療で効果不十分な場合に限る)	K51\$, M0750 等	060185 潰瘍性大腸炎 070560 全身性臓器障害を伴う自己免疫性疾患 060185xx99x0xx 060185xx99x1xx 060185xx97x0xx 060185xx97x1xx 060185xx0100xx 060185xx0101xx 060185xx0110xx 060185xx0111xx 070560xx99x0xx 070560xx99x1xx 070560xx97x0xx 070560xx97x1xx	

告示 番号	薬 剤 名	適 応 症		診断群分類番号	備考
		銘 柄 (参考)	ICD-10 (参考)		
68	イキサゾミブクエン酸エステル	ニンラーロカプセル2.3mg ニンラーロカプセル3mg ニンラーロカプセル4mg	再発又は難治性の多発性骨髄腫	C900	130040 多発性骨髄腫、免疫系悪性新生物 130040xx99x5xx 130040xx97x5xx
69	アフリベルセプト ベータ (遺伝子組換え)	ザルトラップ点滴静注100mg ザルトラップ点滴静注200mg	治癒切除不能な進行・再発の結腸・直腸癌	C18\$, C19、C20	060040 直腸肛門(直腸S状部から肛門)の悪性腫瘍 060040xx97161x